



ATM

Autoritat
del Transport
Metropolità

PRINCIPALS ACORDS DEL CONSELL D'ADMINISTRACIÓ DE L'ATM CELEBRAT AVUI 3 DE DESEMBRE

El Consell d'Administració de l'ATM celebrat avui ha adoptat una sèrie d'acords importants per al sistema de transport públic, en relació al seu finançament, tarifes que han de regir l'any vinent i inversions.

CONTRACTE-PROGRAMA 2002-2004

El Consell d'Administració ha aprovat el Contracte-Programa a formalitzar entre l'Administració General de l'Estat i l'Autoritat del Transport Metropolità, per al període 2002-2004, amb un total d'aportacions de 1.175 milions d'euros.

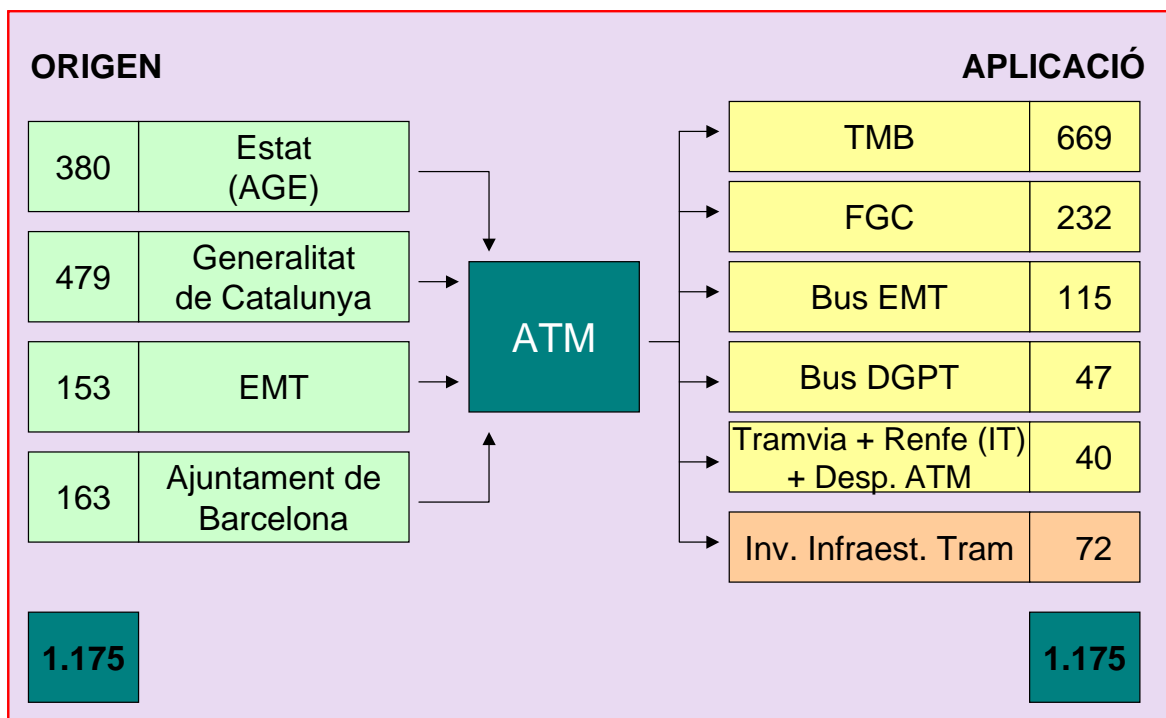

(Milions d'euros)

En els quadres següents es pot veure el finançament del transport públic a la regió metropolitana de Barcelona en l'àmbit del Contracte-Programa, per al període 1998-2004, comparant la Recaptació (tarifes) amb les Subvencions de totes les Administracions públiques.

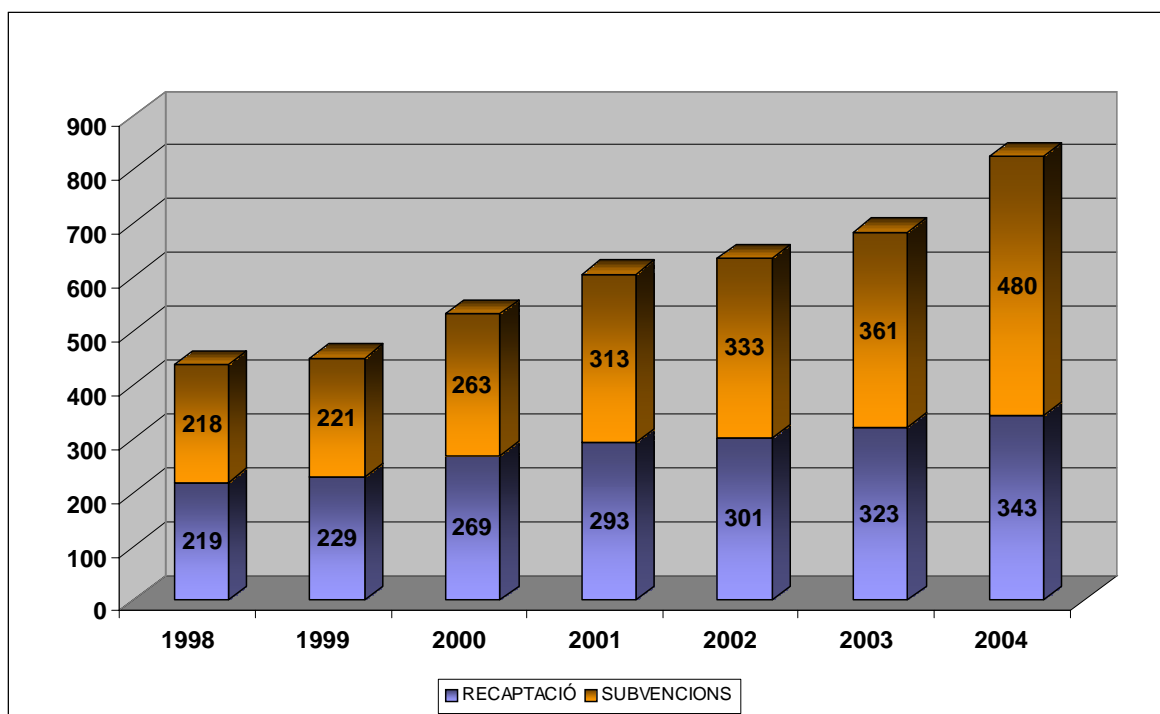

(Milions d'euros corrents)

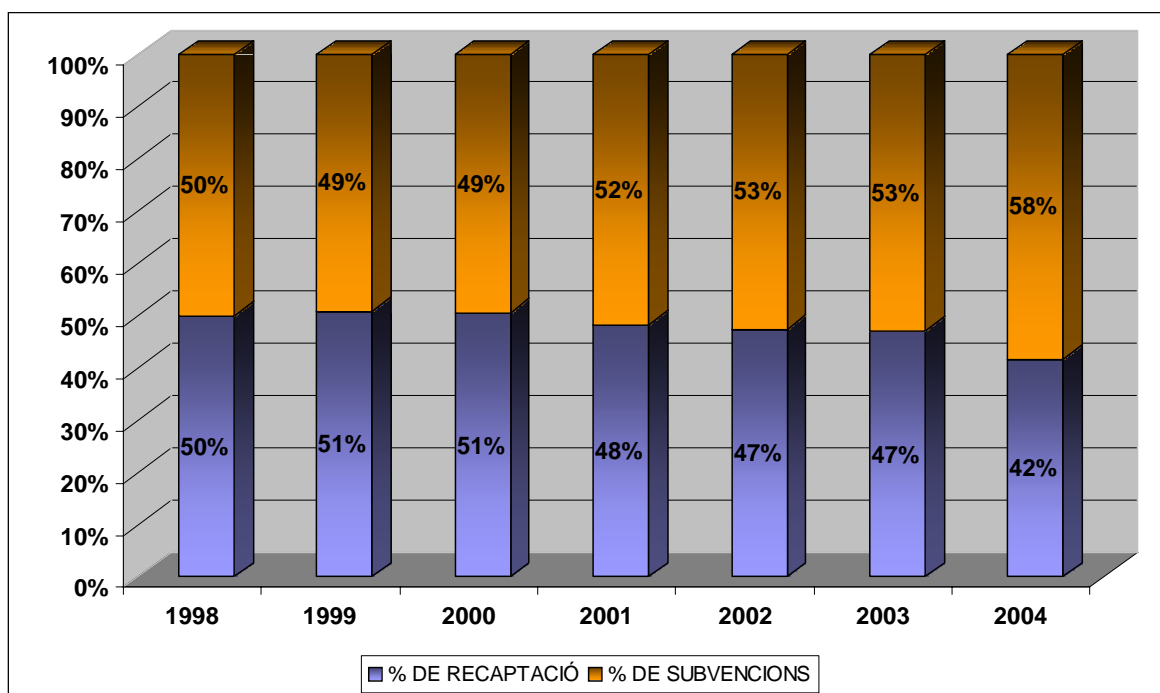

(en %)

TARIFES ANY 2005

El Consell ha aprovat les tarifes que han de regir en el Sistema a partir de l'1 de gener del 2005. L'àmbit d'aplicació dels títols integrats és la regió metropolitana de Barcelona, ampliada fins els límits dels serveis ferroviaris de rodalia, en el quadre següent es pot veure la penetració dels títols ATM dins del sistema que l'any 2003 (últim exercici tancat) va ser del 70%.

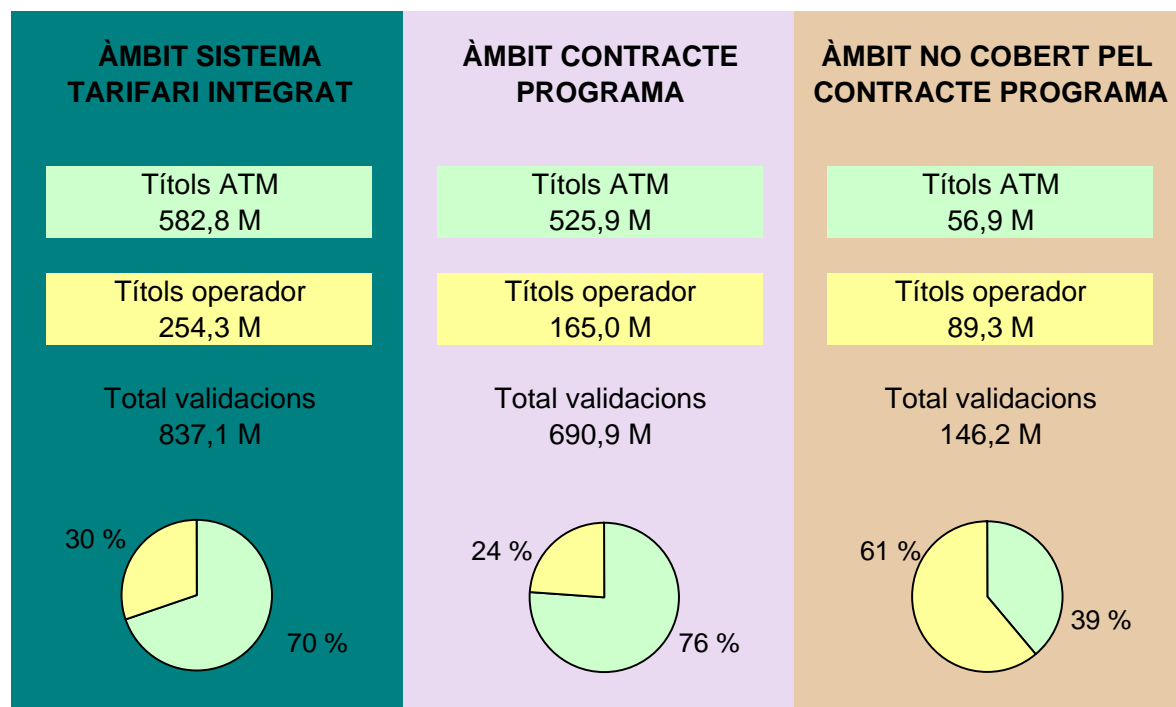

Les tarifes aprovades són les següents:

	1 Zona	2 Zones	3 Zones	4 Zones	5 Zones	6 Zones
Bitllet Senzill	1,15	1,65	2,40	3,15	4,00	4,70
T-10	6,30	12,60	17,40	22,35	25,60	27,40
T-50/30	26,25	44,00	61,75	76,85	91,10	101,00
T- FAMILIAR	38,55	54,40	74,55	92,00	105,40	113,15
T-MES	40,75	58,65	79,30	94,45	108,70	115,40
T-TRIMESTRE	112,00	161,40	218,25	260,25	296,70	307,15
T-JOVE	95,20	137,10	185,50	221,20	252,20	261,20
T-DIA	4,80	7,55	9,60	10,80	12,25	13,55

Increment	1 Zona	2 Zones	3 Zones	4 Zones	5 Zones	6 Zones
Bitllet Senzill	4,55%	3,12%	4,35%	5,00%	5,26%	4,44%
T-10	5,00%	5,00%	4,82%	4,93%	4,92%	4,98%
T-50/30	5,00%	5,01%	5,02%	4,99%	5,01%	4,99%
T- FAMILIAR	5,04%	5,02%	5,00%	4,96%	5,03%	5,01%
T-MES	5,03%	5,01%	5,03%	5,00%	4,97%	5,00%
T-TRIMESTRE	4,97%	5,01%	5,00%	5,00%	5,01%	4,99%
T-JOVE	5,02%	4,98%	5,01%	5,01%	5,00%	5,01%
T-DIA	4,35%	4,86%	4,92%	4,85%	5,15%	5,04%

Evolució Tarifa Mitjana Ponderada				
	Estimació 2.004	Previsió 2.005	Diferència	Δ%
TMP SMTPC en euros	0,5780	0,6045	0,0265	4,59%

L'increment nominal dels títols ha estat al voltant del 5%, però per efectes d'arrodoniment dels preus a 5 cts. i l'efecte lliscament de títols més cars cap a títols més econòmics com és la disminució del pes del bitllet senzill i una major penetració del a T-50/30 i la T-Mes fan que la tarifa mitjana ponderada del sistema tingui un **augment del 4,6%**.

Títol de transport (*)	Previsió 2005	Estimació 2004	Diferència
Bitllet senzill	11,59%	12,27%	-0,67
Targeta T-10	58,50%	58,51%	-0,01
Targetes T-50/30 i T-Mes	21,79%	21,48%	0,31
Altres títols ATM	2,45%	2,08%	0,37
Altres títols pagament operadors	5,66%	5,67%	-0,01
Total	100,00%	100,00%	0,00

(*) No inclou tarifació social gratuïta

ADJUDICACIÓ 10 TRENS LÍNIA 1 DE METRO



El Consell d'Administració ha adjudicat a Construcciones y Auxiliar de Ferrocarriles, SA (CAF), el contracte de subministrament de 10 trens per a la línia 1 de Metro de Barcelona. Aquesta adjudicació s'afegeix a les operacions de renovació i ampliació de la flota de trens de la xarxa del metro que aportaran una millor qualitat de servei del transport públic de l'àrea de Barcelona, en concret les operacions en marxa són 39 trens per a les línies 5, 2 i 3 formalitzada amb CAF i Alquiler de Trenes, AIE i el contracte per 50 trens per a la línia 9 formalitzat entre l'ATM, la societat de propòsit específic, Arrendadora Ferroviaria, SA -formada per l'ICF Holding, la Caixa, Caja Madrid i Société Générale- i el fabricant dels trens Alstom Transporte, SA.

L'import total de fabricació dels 10 trens és de 65 milions d'euros.

El calendari de lliurament del material mòbil preveu la recepció del primer tren al febrer de 2007 i l'últim al mes de desembre del mateix any.

El Contracte és d'arrendament operatiu i s'estableix per a un període de 17 anys; un cop transcorregut aquest, l'ATM pot optar per prorrogar l'arrendament, o bé adquirir els trens definitivament a un preu que se situa al voltant del 50% del seu valor inicial.

CARACTERÍSTIQUES DELS TRENS:

- ✓ 5 cotxes, dos motors i un remolc
- ✓ Longitud de tren: 86 m
- ✓ Ample de via: 1674 m
- ✓ Gàlib ample
- ✓ Capacitat: 1116 viatgers
- ✓ Velocitat màxima 80 Km/h
- ✓ Intercomunicació diàfana entre cotxes
- ✓ Sistema de conducció ATP/ATO
- ✓ Sistema de videovigilància.
- ✓ Estructura de caixa d'alumini
- ✓ Sistema automàtic de detecció de fums

TRAMVIA METROPOLITÀ

La demanda del tramvia des de l'inici del servei ascendeix a 6,676 milions de viatges, dels quals més de 5 milions són del Trambaix. La utilització mitjana del Trambaix és de quasi 30.000 viatgers en dia feiner, aquesta dada no s'ha calculat per al Trambesòs ja que té una utilització molt diferent durant i post Fòrum del les Cultures.

EVOLUCIÓ DEMANDA TRAMVIA METROPOLITÀ, SA TÍTOLS REGULARS DEL SISTEMA

Mesos	Trambaix	Trambesòs	Total
Abril	422.643	-	422.643
Maig	430.298	87.971	518.269
Juny	582.483	183.455	765.938
Juliol	648.227	260.024	908.251
Agost	430.579	257.692	688.271
Setembre	699.805	333.489	1.033.294
Octubre	744.925	222.118	967.043
Novembre	752.458	196.584	949.042
Total	4.711.418	1.541.333	5.303.709

Total Viatgers (*)	5.062.493	1.613.301	6.675.794
---------------------------	------------------	------------------	------------------

(*) Inclou els viatges promocionals T-Tram i les jornades de portes obertes

EVOLUCIÓ MITJANA UTILITZACIÓ DEL TRAMBAIX

Mesos	Feiners	Dissabtes i festius
Maig*	20.684	12.454
Juny	22.753	11.629
Juliol	24.435	12.294
Setembre	27.480	13.637
Octubre	29.582	13.935
Novembre	29.921	13.791

El Consell també ha tractat el traçat del Trambesòs en el seu pas per la **Rambla de Poblenou**. El traçat inicialment previst pel tramvia en el seu pas per l'esmentada rambla, a banda i banda d'aquest passeig, en sentit ascendent fins a connectar amb les obres de l'actual soterrament de la Gran Via, presenta dificultats d'implantació que conjuntament amb la futura remodelació de la Plaça de les Glòries, obre la possibilitat d'un nou escenari per reubicar la línia T-5 del Trambesòs alternatiu al seu pas per l'esmentada Rambla.

El Consell d'Administració celebrat avui ha acordat autoritzar a l'empresa Tramvia Metropolità del Besòs, SA la redacció del Projecte Modificat en aquesta zona, que haurà de recollir els següents aspectes:

- Estudiar la implantació de la línia T-5 al llarg de la Gran Via evitant que hagi interferències amb les futures obres de remodelació de la Plaça de les Glòries.
- Duplicar el tram de la via prevista actualment a la Plaça de les Glòries de forma coordinada amb les previsions de l'Ajuntament de Barcelona.

Barcelona, 3 de desembre de 2004